

Esta cabina insonorizada reduce los niveles de ruido para cumplir con los niveles de la directriz de la comunidad europea 2000/14/EC vigente desde el 3 de enero de 2006.

Estas carcasas incluyen silenciadores de escape integrados y son extremadamente sólidas, capaces de resistir las duras condiciones de manejo típicas en la mayoría de los emplazamientos de obra. El panel se puede ver a través de una ventana de plexiglás articulada.

Construcción altamente resistente a la corrosión

- ▶ Cerraduras de acero inoxidable
- ▶ Bisagras de zinc negro en las puertas de alas de gaviota, probadas y garantizadas a prueba de condiciones altamente corrosivas
- ▶ Pestillos y bisagras de acero inoxidable o galvanizado
- ▶ Cuerpo formado por componentes de tratados con fosfato de zinc primero y recubiertos después con polvo de poliéster

Excelente Acceso para el Mantenimiento

- ▶ Puertas de alas de gaviota abatibles sobre el eje horizontal superior
- ▶ Paneles superficiales articulados y con cerradura
- ▶ Llenado del radiador a través del panel superficial del radiador
- ▶ Drenaje del lubricante canalizado fuera de la carcasa

Seguridad

- ▶ Puerta de acceso con cerradura provista de ventana de plexiglás para visualización del panel de control
- ▶ Botón de parada de emergencia montado en el exterior de la carcasa
- ▶ Paneles superficiales provistos de mecanismos interiores de bloqueo con dispositivos de retención de seguridad
- ▶ Ventilador de refrigeración y alternador de carga de la batería totalmente protegidos
- ▶ La batería y el depósito de combustible sólo pueden rellenarse a través de puertas de acceso con cerradura
- ▶ Sistema silenciador de escape totalmente protegido para la seguridad del operario

Transportabilidad

- ▶ Dispositivo de elevación por un único punto probado y certificado

Características opcionales

- ▶ Cubierta anti-vandalismo para el panel de control, con cerradura, como alternativa a la ventana



Gama de P7.5-2S – P22-4



Carrocería acústica CAE modular



Niveles de presión acústica (dBa)

Modelo de Set Model		50Hz at 1500 RPM							60 Hz at 1800 RPM					
		LWA	15m (50ft)		7m (23ft)		1m (3ft)		15m (50ft)		7m (23ft)		1m (3ft)	
			75% de arga	100% de arga	75% de arga	100% de arga	75% de arga	100% de arga	75% de arga	100% de arga	75% de arga	100% de arga	75% de arga	100% de arga
Trifásico														
P9.5-2	Cebado	-	58,5	59,5	64,5	65,5	72,9	74,1	61,3	62,3	67,3	68,3	76,2	77,2
	En espera	-	58,7	59,8	64,7	65,8	73,1	74,5	61,6	62,8	67,6	68,8	76,5	77,7
P13.5-4	Cebado	90	59,7	61,0	65,7	67,0	75,4	76,7	63,1	63,2	67,3	69,2	77,2	79,4
	En espera	90	60,1	61,5	66,1	67,5	75,8	77,2	61,7	64,0	67,7	70,0	77,7	80,2
P18-4	Cebado	91	58,6	60,1	64,6	66,1	73,5	74,9	60,7	61,6	66,7	67,6	75,5	76,4
	En espera	91	59,0	60,7	65,0	66,7	73,8	75,5	60,9	62,1	66,9	68,1	75,7	76,8
P22-4	Cebado	91	59,5	61,6	65,5	67,6	74,3	76,4	61,1	62,5	67,1	68,5	75,9	77,2
	En espera	91	60,1	62,6	66,1	68,6	74,9	77,5	61,5	63,3	67,5	69,3	76,2	78,0
Monofásico														
P7.5-2S	Cebado	-	58,5	59,5	64,5	65,5	72,9	74,1	61,3	62,3	67,3	67,9	75,0	76,1
	En espera	-	58,7	59,8	64,7	65,8	73,1	74,5	61,6	62,8	67,6	68,8	76,5	77,7
P11-4S	Cebado	90	59,7	61,0	65,7	67,0	75,4	76,7	61,3	63,2	67,3	69,2	77,2	79,4
	En espera	90	60,1	61,5	66,1	67,5	75,8	77,2	61,7	59,8	67,7	70,0	77,7	80,2
P14-4S	Cebado	91	58,6	60,0	64,6	66,0	73,4	74,8	60,7	61,6	66,7	67,6	75,5	76,4
	En espera	91	58,9	60,5	64,9	66,5	73,7	75,3	60,9	62,1	66,9	68,1	75,7	76,8
P16.5-4S	Cebado	91	59,2	61,0	65,2	67,0	74,0	75,8	61,1	62,5	67,1	68,5	75,9	77,2
	En espera	91	59,7	61,9	65,7	67,9	74,5	76,8	61,5	63,3	67,5	69,3	76,2	78,0

Niveles conformes a la Directiva Europea sobre el ruido (2000/14/EC)

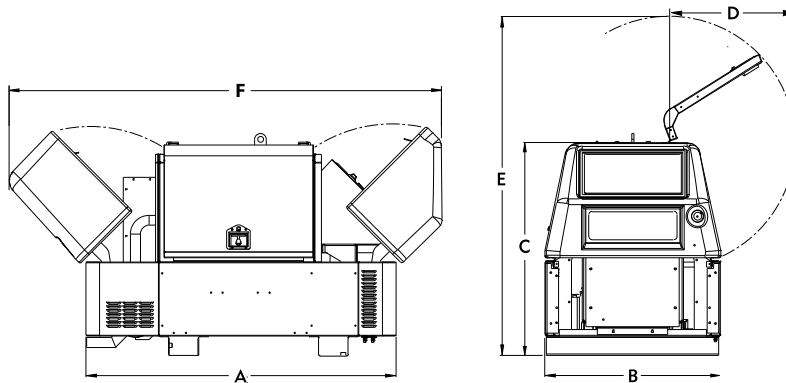

Dimensiones y pesos

Modelo de grupo electrógeno	A: mm (in)	B: mm (in)	C: mm (in)	D: mm (in)	E: mm (in)	F: mm (in)	Peso: kg (lb)	Capacidad del Depósito l (US gal)
Trifásico								
P9.5-2	1593 (62,7)	900 (35,4)	1275 (50,2)	840 (33,1)	1878 (73,9)	2228 (87,7)	494 (1089)	45 (12)
P13.5-4	1593 (62,7)	900 (35,4)	1275 (50,2)	840 (33,1)	1878 (73,9)	2228 (87,7)	580 (1279)	45 (12)
P18-4	1593 (62,7)	900 (35,4)	1275 (50,2)	840 (33,1)	1878 (73,9)	2228 (87,7)	641 (1413)	45 (12)
P22-4	1593 (62,7)	900 (35,4)	1275 (50,2)	840 (33,1)	1878 (73,9)	2228 (87,7)	654 (1442)	45 (12)
Monofásico								
P7.5-2S	1593 (62,7)	900 (35,4)	1275 (50,2)	840 (33,1)	1878 (73,9)	2228 (87,7)	494 (1089)	45 (12)
P11-4S	1593 (62,7)	900 (35,4)	1275 (50,2)	840 (33,1)	1878 (73,9)	2228 (87,7)	580 (1279)	45 (12)
P14-4S	1593 (62,7)	900 (35,4)	1275 (50,2)	840 (33,1)	1878 (73,9)	2228 (87,7)	641 (1413)	45 (12)
P16.5-4S	1593 (62,7)	900 (35,4)	1275 (50,2)	840 (33,1)	1878 (73,9)	2228 (87,7)	654 (1442)	45 (12)

Nota: Peso neto con aceite lubricante, sin líquido refrigerante y sin combustible *Distancia de seguridad requerida a ambos lados.



FG Wilson tiene instalaciones de fabricación en las siguientes ubicaciones:
Irlanda del Norte • Brasil • China • India • EE.UU.

Con sus oficinas principales en Irlanda del Norte, FG Wilson opera a través de una red de distribuidores globales. Para comunicarse con la oficina de ventas locales, por favor visite el sitio web de FG Wilson en www.FGWilson.com

